

AUTOMATSKI LANAC

OPREMA ZA KONTROLU PRISTUPA VOZILA

„Brand name“ Allmatic Srl. Italija

BARRIERA A CATENA PER PASSAGGI FINO A 20M
CHAIN BARRIER FOR PASSAGES UP TO 20M

PRECISIONE E SOLIDITA' PER DELIMITARE PICCOLI PARCHEGGI O PASSI CARRAI

Struttura meccanica in metallo lavorato, il raffinato design e l'elettronica ACTION fanno di questo prodotto la soluzione ideale in ambito residenziale e commerciale.

PRECISION AND ROBUSTNESS TO MARK OFF PARKING LOTS OR DRIVE WAYS

The mechanical structure made wrought metal, together with a refined design and ACTION electronics make this product the ideal solution for residential and condominium applications.

STRUTTURA D'ACCIAIO ZINCATA
E VERNICIATA.
GALVANIZED AND PAINTED
STEEL STRUCTURE.

NON RICHIEDE MANUTENZIONE E GRAZIE
ALLA SPIRA MAGNETICA POTETE MIGLIORARE
IL GRADO DI AUTOMAZIONE DELLA VOSTRA
APPLICAZIONE.
NO MAINTENANCE IS NEEDED. THE MAGNETIC
LOOP DETECTOR CAN IMPROVE THE
AUTOMATION OF YOUR INSTALLATION.



Installazione semplice e veloce.

Intelligente: grazie al rilevamento di ostacoli e alla programmazione automatica della corsa.

Sempre pronta: funzionamento in assenza di corrente con batterie ricaricabili che possono essere connesse alla centralina tramite la scheda carica batterie, attraverso un comodo connettore ad accoppiamento guidato.

Catena fino a 20 mt di lunghezza

Easy and quick installation.

Clever: thanks to the obstacle detection and to the automatic programming of the stroke.

Always ready to go: operative without electricity thanks to rechargeable batteries, connected to the control unit by a battery charger card, through an easy to use connector with guided coupling

Chain length up to 20 mt

ACTION	CHAIN	CHAIN					24CBA	BATTERY KIT	BATTERY
12006649	64000404	64000405	12007395	64000409	61700446	64000407	12000780	12000757	61400056

CARATTERISTICHE TECNICHE / TECHNICAL FEATURES

		TECNO CAT
CODICE / CODE	MASTER	12007375
	SLAVE	12007380
ALIMENTAZIONE / POWER SUPPLY		230Vac - 50Hz
ALIMENTAZIONE MOTORE / MOTOR POWER SUPPLY		24Vdc
ASSORBIMENTO MOTORE / MOTOR ABSORPTION	A	1
POTENZA MOTORE / MOTOR POWER	W	24
LUNGHEZZA MAX CATENA / CHAIN MAXIMUM LENGHT	m	20
PESO AUTOMAZIONE / AUTOMATION WEIGHT	KG	16
ALTEZZA PILASTRO / HEIGHT OF THE PILLAR	mm	1010
SERVIZIO / SERVICE	%	50
GRADO DI PROTEZIONE / PROTECTION CLASS	IP	34
CENTRALINA / CONTROL UNIT		ACTION

DIMENSIONI / DIMENSIONS

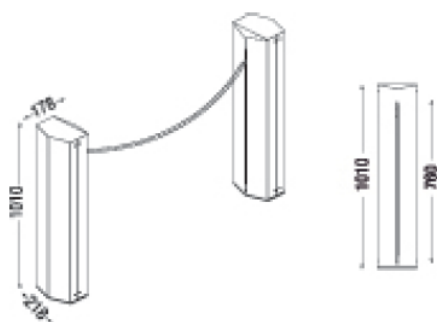

L	A	B
	h	l
20 m	40 cm	90 cm
15 m	60 cm	90 cm
10 m	68 cm	90 cm

